

INSTALLAZIONE DEGLI AMMORTIZZATORI IDRAULICI

In questo paragrafo si riportano le indicazioni per l'installazione degli ammortizzatori idraulici Hydronic Lift.



NOTA: Rimuovere il film plastico od il sacchetto di plastica che protegge lo stelo durante il trasporto prima di comprimere l'ammortizzatore.
Durante la compressione dell'ammortizzatore il perno di azionamento e l'interruttore di sicurezza devono essere sempre installati per evitare perdite di olio.

1. MOVIMENTAZIONE DEGLI AMMORTIZZATORI IDRAULICI

Usare per il sollevamento una fascia tessile per non danneggiare la superficie dell'ammortizzatore. Posizionare la fascia in modo da non danneggiare l'interruttore o la staffa di supporto durante il sollevamento.

NOTA: alcuni ammortizzatori sono spediti in posizione verticale e già riempiti di olio; l'ammortizzatore deve restare in posizione verticale durante la movimentazione per evitare fuoriuscite di olio.

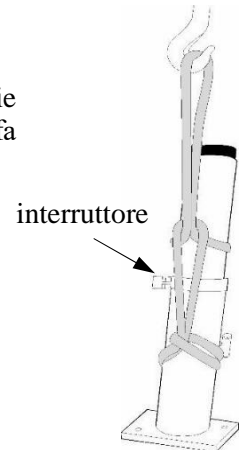

2. CONDIZIONI DI UTILIZZO

- Temperatura: -5/45°C; (per campi di temperatura differenti contattare Hydronic Lift)
- Umidità: inferiore al 95%
- Ambiente senza rischi di esplosione, di corrosione dei metalli
- Fossa pulita e senza ristagni d'acqua.

3. DURATA DISPOSITIVO

La durata della vita dei dispositivi è legata ad un "controllo sulla condizione". Per esempio, la sostituzione del dispositivo è necessaria se:

- durante i controlli programmati si nota presenza di corrosione sulle parti metalliche;
- a seguito di eventi eccezionali che compromettono l'integrità od il regolare funzionamento del dispositivo o di alcuni componenti come allagamenti della fossa od incendi.

4. ALLINEAMENTO E INSTALLAZIONE DELL'AMMORTIZZATORE

Assicurarsi che l'ammortizzatore sia a piombo: massima deviazione possibile 1 mm/ metro corsa.



Prima di mettere in servizio l'ammortizzatore, controllare:
il livello minimo attraverso l'indicatore visivo (OB) o il tappo con asta (OBH)
- il livello massimo aprendo il tappo di massima e scaricando l'olio in eccesso (per i modelli dove è presente).

Durante il test funzionale alla velocità nominale dell'ammortizzatore, è ammessa una piccola perdita di olio dai fori di sfiato dell'aria. Controllare sempre il livello dell'olio dopo un test alla velocità nominale di impatto.

L'ammortizzatore è un componente di sicurezza che previene danni durante un impatto alle condizioni nominali di lavoro dell'ascensore.

Se durante le operazioni di installazione o manutenzione l'ammortizzatore viene compresso, si raccomanda di lasciare trascorrere un tempo adeguato (10/15 minuti) tra due compressioni successive.

5. RIEMPIMENTO

Utilizzare olio minerale ISO VG GRADE 46, VI 104 min.

5.1 Serie OB

(*) Gli ammortizzatori fino al codice 655001G05 sono già riempiti di olio, tuttavia un rabbocco di olio potrebbe essere necessario per operazioni di normale utilizzo.

Gli ammortizzatori dal codice 655001G06 vengono spediti vuoti e devono essere riempiti di olio.

- Riempimento degli ammortizzatori serie OB realizzati secondo norma EN:

1. Smontare il tappo dello stelo
2. Versare l'olio nel foro dello stelo; usare la quantità indicata in tabella, quando il riempimento è quasi completato (ultimi 0.5 litri) versare lentamente tenendo controllato il livello attraverso l'indicatore visivo sul cilindro, **NON SUPERARE LA QUANTITA' DI OLIO INDICATA IN TABELLA!**
3. Rimontare i pezzi del tappo dello stelo, affinché l'olio coli completamente nel fondo della camicia potrebbero essere necessari alcuni minuti. Se possibile, durante l'attesa, comprimere leggermente la testa del pistone di circa 4-5 cm poi rilasciare lentamente.
4. Controllare il livello dell'olio attraverso l'indicatore trasparente sulla camicia dell'ammortizzatore dopo 10 minuti.
5. per i dispositivi provvisti di tappo di livello di massima, aprire il tappo e scaricare l'eccesso di olio.

Codice ammortizzatore	Litri	Galloni
655001G01 (*)	1.7	0.45
655001G02 (*)	2.1	0.56
655001G03 (*)	2.6	0.69
655001G04 (*)	3.1	0.82
655001G05 (*)	3.7	0.98
655001G06	4.6	1.22
655001G07	5.6	1.48
655001G08	7.1	1.88
655002G01	11.7	3.10

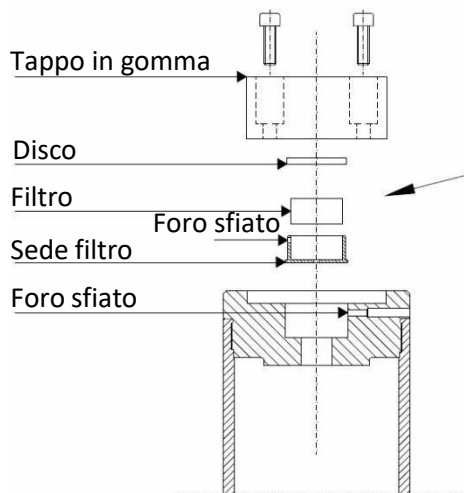

NOTA: rimontare la sede del filtro orientando il foro di sfiato a 180° rispetto al foro sul tappo dello stelo

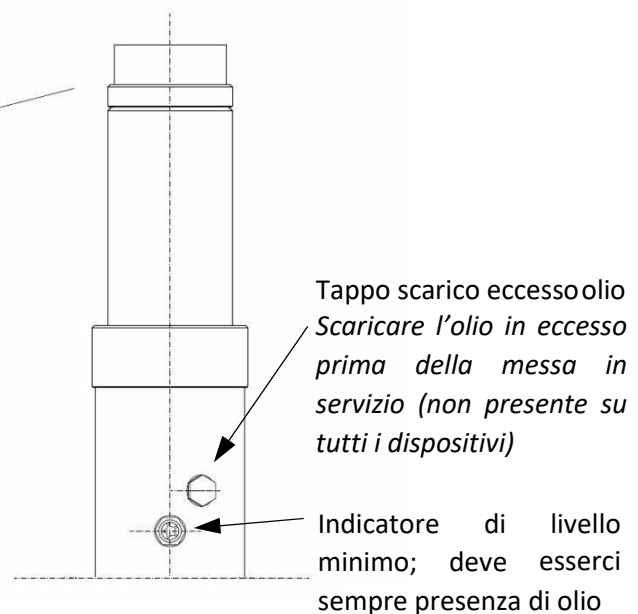

- Riempimento degli ammortizzatori serie OB realizzati secondo norma ANSI: vedi OBH 32-35

5.2 Serie OBH

Gli ammortizzatori serie OBH vengono spediti vuoti e devono essere riempiti prima dell'utilizzo.

- A. Smontare il tappo dello stelo.
- B. Versare l'olio nel foro dello stelo; usare la quantità indicata in tabella più circa 0.2-0.3 litri (0.42 - 0.63 pints) extra.
- C. Rimontare i pezzi della testa del pistone ed aspettare che l'olio si depositi tutto sul fondo (perché l'olio coli completamente nel fondo della camicia potrebbero essere necessari alcuni minuti).
Se possibile, durante l'attesa si consiglia di comprimere leggermente la testa del pistone in modo che questa rientri di circa 4-5 cm (1.5-2.0 inches).
- D. Mettere un recipiente sotto il raccordo per l'ispezione, aprire il tappo e scaricare l'eccesso di olio.

• OBH 32-35

Codice ammortizzatore	Litri	Galloni
655004G10	8.6	2.27
655004G11	10.5	2.77

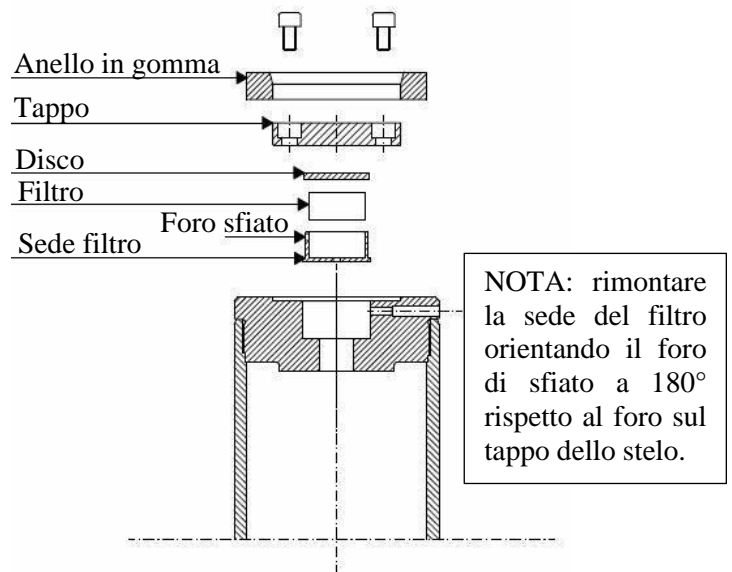
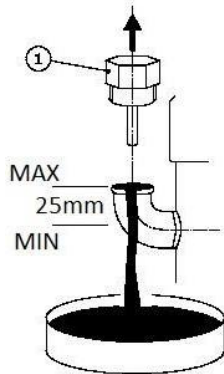

• OBH 40-56

Codice ammortizzatore	Litri	Galloni
655004G01	12.7	3.36
655004G03	18.3	4.84
655004G04	22.8	6.03
655004G07	18	4.76

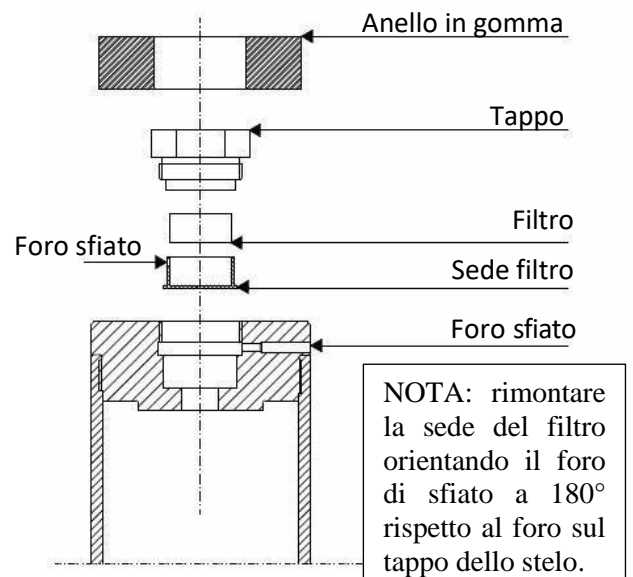
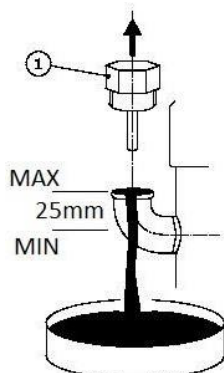

6. POSIZIONE INTERRUOTTORE

Verificare che la distanza tra il perno dell'ammortizzatore e l'interruttore sia pari a zero e che l'interruttore sia completamente rilasciato.

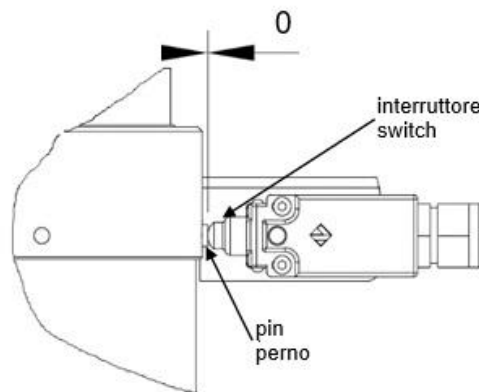

7. DETTAGLI DI FISSAGGIO

Fissaggio piastra di base

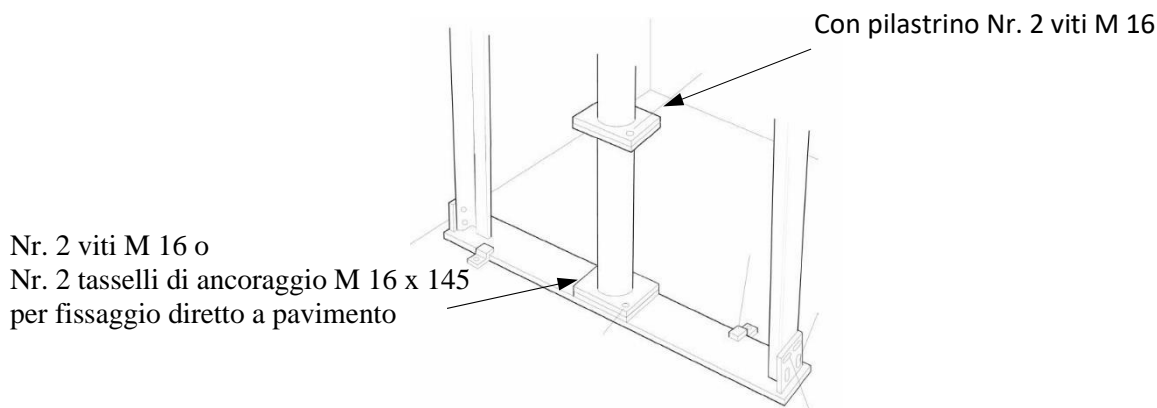

Traverse di fissaggio

Le traverse sono previste come da tabella di seguito. La distanza tra la traversa (1) e l'arcata deve essere di 100 -150 mm con arcata sul buffer completamente compresso.

Il buffer e il pilastro devono essere fissati alle traverse tramite staffaggi.

CL	HE	BB	SUPPORT (1)	SUPPORT (2)
<2000	-	<2000	-	-
≥2000	-	≥2000	X	-
<2000	<2000	≥2000	X	-
≥2000	<200	<4000	X	-
<2000	≥2000	<4000	-	X
≥2000	≥2000	≥4000	X	X
<2000	≥2000	≥4000	X	X

